

NÁZOV ULICE, DRUH POVRCHU
 VZDIALENOSŤ ŠÁCHT
 ČÍSLA ŠÁCHT

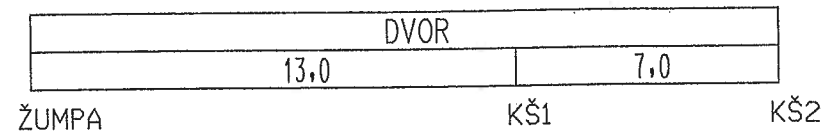

PRÍPOJKA

M 1:200/100

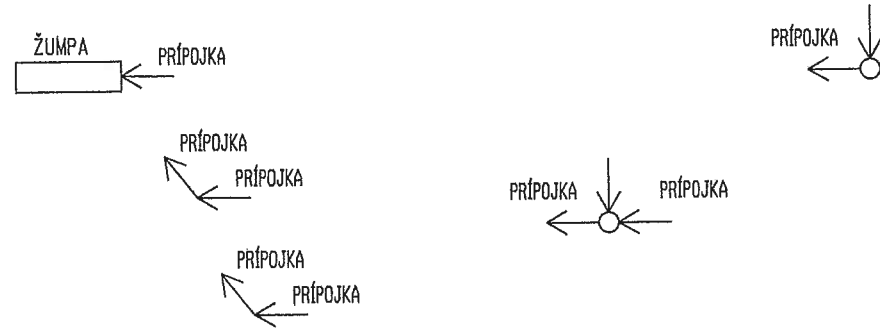

VÝŠKA NÁSYPU

UPRAVENÝ TERÉN

HĽBKA VÝKOPU

DNO STOKY

TERÉN

ZROVNÁVACIA ROVINA (m r.v.)

STANIČENIE V m

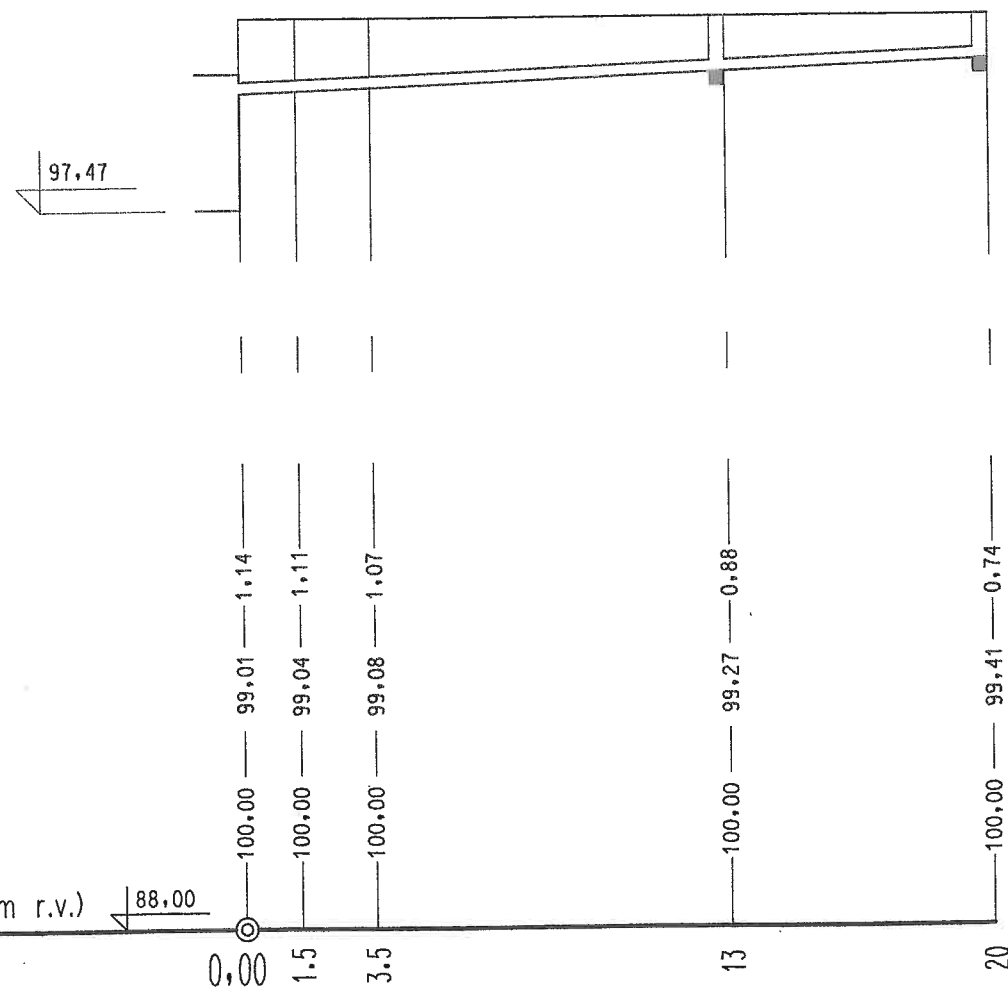

SKLON V % - DĹŽKA V m
 PROFIL V mm - MATERIÁL - DĹŽKA V m

2,0	20,0
160	PVC 20,0

UPOZORNENIE:

VÝŠKY V POZDĹŽNOM PROFILE SÚ RELATÍVNE !

PRED ZAČATÍM ZEMNÝCH PRÁC POŽIADAŤ SPRÁVCOV PIS O ICH VYTÝČENIE PRIAMO V TERÉNE !

KOPIROVANIE TEJTO DOKUMENTÁCIE A VYKONÁVANIE ZMIEN V NEJ
 JE MOŽNÉ IBA SO SÚHLASOM PROJEKTANTA !



VYHOTOVIL	Ing. Milan UHORŠČÁK, aut. stav. Ing.	Ing. Milan UHORŠČÁK autorizovaný stavebný inžinier 094 21 Kladzany 9	
KRESLIL	Ing. Milan UHORŠČÁK, aut. stav. Ing.		
ZODP. PROJEKTANT	Ing. Milan UHORŠČÁK, aut. stav. Ing.		
INVESTOR	Obec HRAŇ	ČÍSLO ZÁKAZKY	02/09/17
MIESTO STAVBY	Obec Hraň, parcela C-KN č. 984, 985/1	FORMÁT	2 A4
STAVBA	PRESTAVBA BUDOVY NA KOMUNITNÉ CENTRUM HRAŇ - - ZMENA STAVBY PRED DOKONČENÍM	DÁTUM	SEPTEMBER 2017
		MIERKA	1 : 200/100
OBJEKT	SO 01-2 - ŽUMPA	STUPEŇ	PD - SP
OBSAH	POZDĹŽNY PROFIL PRÍPOJKY	ARCH. ČÍSLO	ČÍSLO VÝKRESU
		02/09/17	02/09/17-04

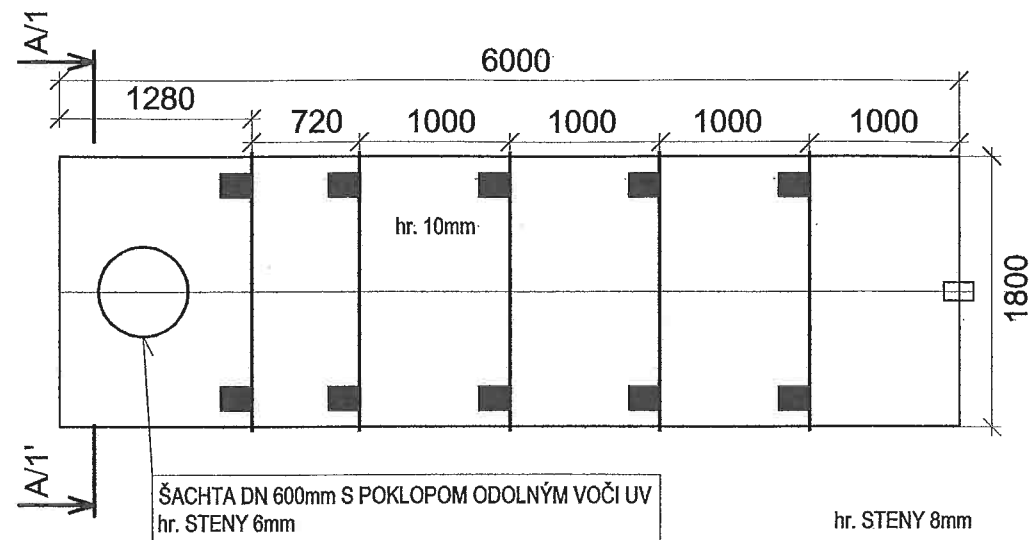

ČELO NÁDRŽE-hr. 10mm

A/1 - A/1'

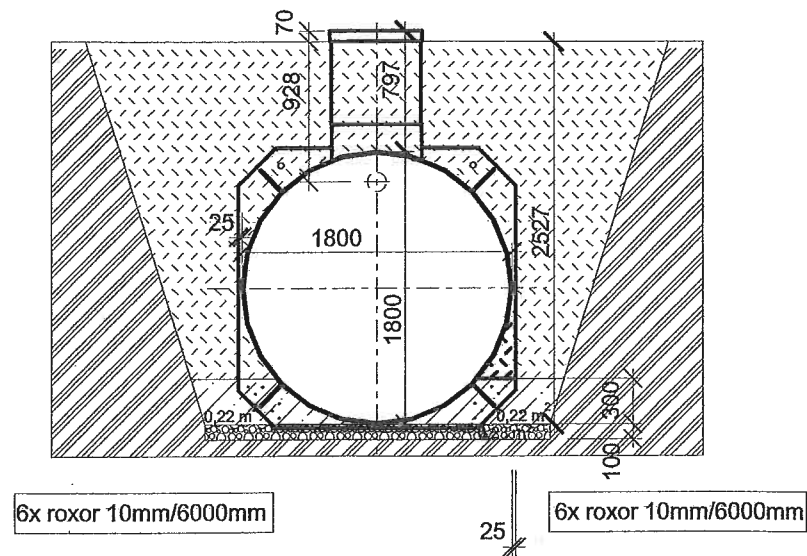

6x roxor 10mm/6000mm

25

6x roxor 10mm/6000mm

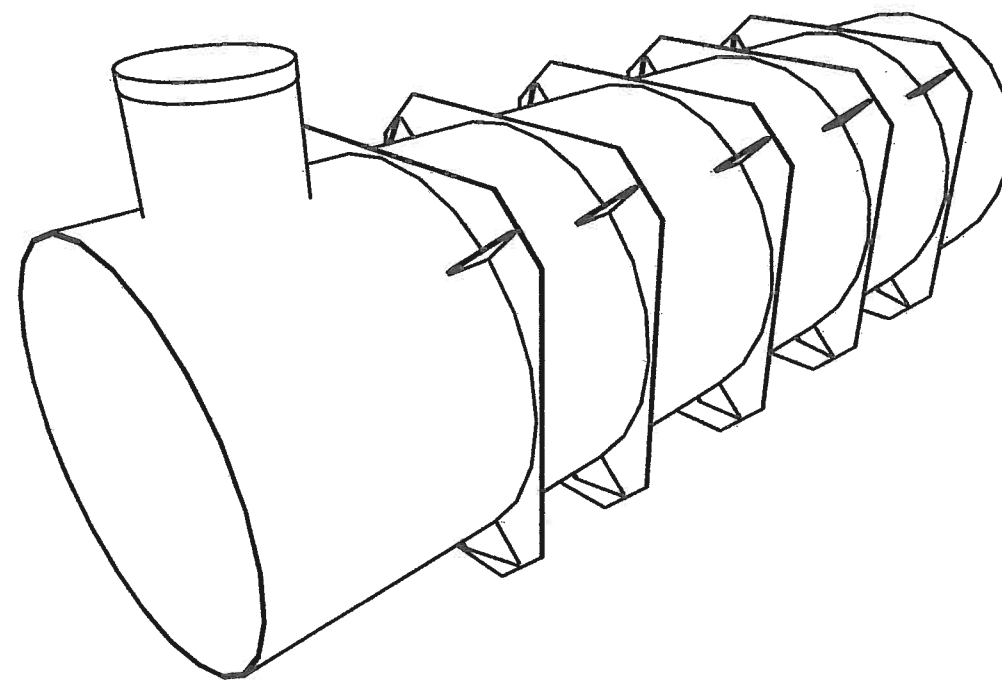

UPOZORNENIE:

KOPIROVANIE TEJTO DOKUMENTÁCIE A VYKONÁVANIE ZMIEN V NEJ JE MOŽNÉ IBA SO SÚHLASOM PROJEKTANTA I

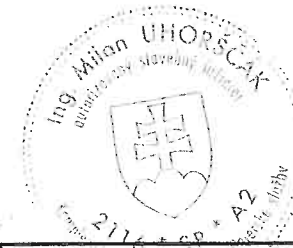

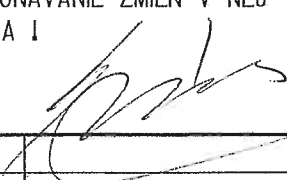
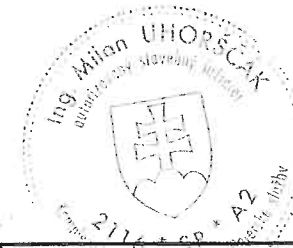
VYHOTOVIL	Ing. Milan UHORŠČÁK, aut. stav. ing.		
KRESLIL	Ing. Milan UHORŠČÁK, aut. stav. ing.		
ZODP. PROJEKTANT	Ing. Milan UHORŠČÁK, aut. stav. ing.		
INVESTOR	Obec HRAŇ		
MIESTO STAVBY	Obec Hraň, parcela C-KN č. 984, 985/1	ČÍSLO ZÁKAZKY	02/09/17
STAVBA	PRESTAVBA BUDOVY NA KOMUNITNÉ CENTRUM HRAŇ - - ZMENA STAVBY PRED DOKONČENÍM	FORMÁT	2 A4
OBJEKT	SO 01-2 - ŽUMPA	DÁTUM	SEPTEMBER 2017
OBSAH	ŽUMPA 15 m ³ - OSADENIE	MIERKA	1 : 50
		STUPEŇ	PD - SP
		ARCH. ČÍSLO	02/09/17
		ČÍSLO VÝKRESU	02/09/17-03